

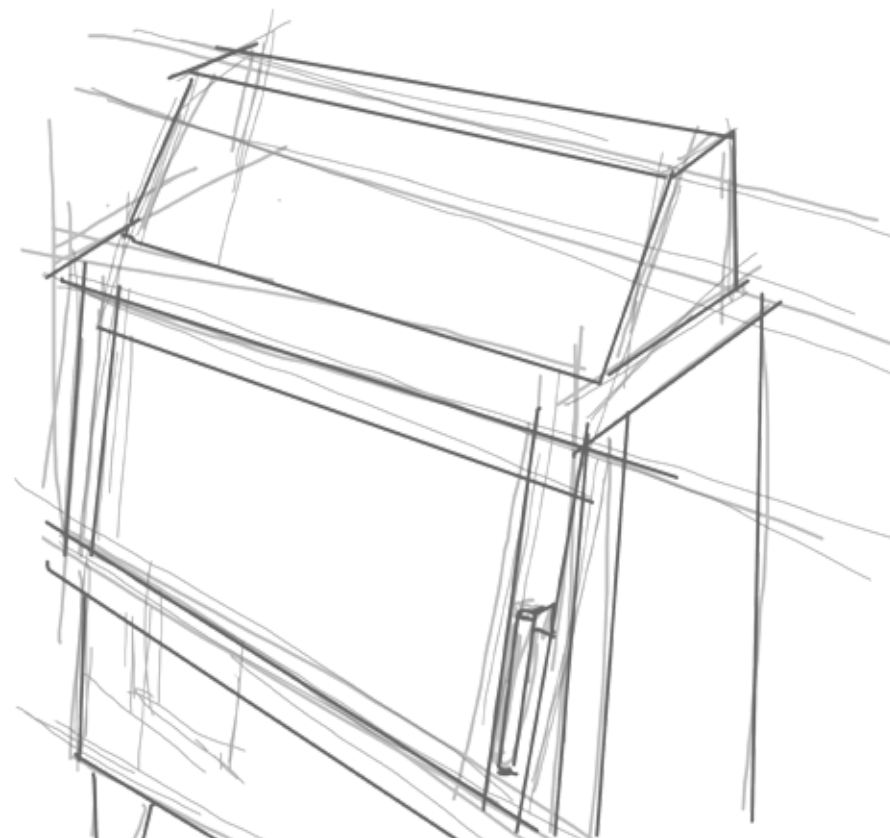

**BeF Home**  
fire for your heart



SERIE EXCLUSIVA  
EXKLUSIVE REIHE  
EXKLUZIVNÍ ŘADA

**FLAT**

LA EMPRESA **BEF HOME**  
PRESENTA  
UNA NUEVA SERIE **EXCLUSIVA**  
**DE INSERTABLES PARA CHIMENEAS FLAT**

FIRMA **BEF HOME**  
PRÄSENTIERT IHNEN EINE  
NEUE EXKLUSIVE REIHE  
**DER KAMINEINSÄTZE FLAT**

FIRMA **BEF HOME**  
VÁM PŘEDSTAVUJE  
NOVOU **EXKLUZIVNÍ SÉRII**  
**KRBOVÝCH VLOŽEK FLAT**

[WWW.BEFHOME.COM](http://WWW.BEFHOME.COM)

CZ

## Úvodní slovo

Již dvacet let firma Bef Home vyrábí krbové vložky na spalování dřeva a po celou tuto dobu se snaží přinášet s každým nově vyvinutým krbem další zlepšení. Snahou je poskytnout Vám, našim zákazníkům, maximální pohodlí a komfort při krocení živlů. Všechny 200 našich spolupracovníků dělá každý den vše proto, aby se naše vize zhmotnila právě do každého jednoho krbu.

DE

## Einleitung

Die Firma BeF Home produziert schon seit 20 Jahren die Holz- Kamineinsätze und im Laufe der Zeit bemüht sich mit jedem neuen Kamineinsatz die Verbesserung bringen. Wir möchten Ihnen, unseren Kunden, einen maximalen Komfort bei Zählung der Elemente geben. Alle 200 Mitarbeiter machen jeden Tag alles dafür, dass unsere Vision die Kamineinsätze reflektieren.

ESP

## Palabra prelinar

Desde hace ya veinte años la empresa Bef Home sigue fabricando insertables para chimeneas de leña y, durante todo este tiempo ha hecho un esfuerzo para ofrecer más mejoras con cada una de las nuevas chimeneas diseñadas. Nos empeñamos en facilitarles a nuestros clientes una máxima comodidad y confort al adaptar los elementos naturales. Nuestros 200 socios hacen cada día lo mejor para desarrollar nuestras ideas en cada una de nuestras chimeneas.

MODERNÍ DESIGN NIEDRIGER VERBRAUCH  
BASSA POTENZA GROSSE VERGLASUNG NIEDRIGER VERBRAUCH  
NÍZKÝ VÝKON DISEGNO DI FUOCO GRANDE VETRATA  
DESIGN DES BRENNRAUMS NÍZKÝ VÝKON NIEDRIGER WIRKUNGSGRAD  
MODERNES DESIGN NÍZKÝ VÝKON NIEDRIGER VERBRAUCH  
GRANDE VETRATA BASSA POTENZA NÍZKÁ SPOTŘEBA BASSA POTENZA  
DISEGNO DI FUOCO NÍZKÝ VÝKON  
DESIGN DES BRENNRAUMS NÍZKÝ VÝKON  
GROSSE VERGLASUNG VELKÉ PROSKLENÍ  
DISEGNO MODERNO NÍZKÝ VÝKON  
NIEDRIGER VERBRAUCH  
BASSA POTENZA NÍZKÝ VÝKON NIEDRIGER VERBRAUCH  
NIEDRIGER WIRKUNGSGRAD DESIGN DES BRENNRAUMS  
VELKÉ PROSKLENÍ MODERNES DESIGN VELKÉ PROSKLENÍ BASSO CONSUMO  
DESIGN TOPENISĚTE GROSSE VERGLASUNG NIEDRIGER WIRKUNGSGRAD

NÍZKÝ VÝKON  
DESIGN DES BRENNRAUMS  
GROSSE VERGLASUNG BASSO CONSUMO  
BASSA POTENZA DISEGNO DI FUOCO  
NIEDRIGER VERBRAUCH

NÍZKÝ VÝKON DISEGNO DI FUOCO NIEDRIGER WIRKUNGSGRAD  
DESIGN DES BRENNRAUMS NÍZKÝ VÝKON VELKÉ PROSKLENÍ  
BASSA POTENZA GROSSE VERGLASUNG MODERNÍ DESIGN  
NIEDRIGER WIRKUNGSGRAD BASSO CONSUMO  
DISEGNO DI FUOCO NÍZKÝ VÝKON  
MODERNÍ DESIGN NIEDRIGER VERBRAUCH  
GROSSE VERGLASUNG BASSO CONSUMO  
NIEDRIGER WIRKUNGSGRAD  
DESIGN DES BRENNRAUMS  
VELKÉ PROSKLENÍ  
NÍZKÝ VÝKON BASSO CONSUMO  
DISEGNO DI FUOCO NIEDRIGER VERBRAUCH  
MODERNÍ DESIGN  
DESIGN DES BRENNRAUMS  
NIEDRIGER VERBRAUCH  
DISEGNO DI FUOCO  
NÍZKÝ VÝKON  
NIEDRIGER VERBRAUCH  
VELKÉ PROSKLENÍ  
NÍZKÝ VÝKON  
DISEGNO DI FUOCO  
NIEDRIGER VERBRAUCH  
GROSSE VERGLASUNG BASSA POTENZA  
NIEDRIGER WIRKUNGSGRAD  
DESIGN DES BRENNRAUMS  
NÍZKÝ VÝKON  
VELKÉ PROSKLENÍ  
DESIGN TOPENISĚTE  
GROSSE VERGLASUNG BASSA POTENZA

DISEGNO DI FUOCO  
NÍZKÁ SPOTŘEBA BASSA POTENZA  
MODERNES DESIGN DESIGN DES BRENNRAUMS  
NÍZKÝ VÝKON NIEDRIGER WIRKUNGSGRAD  
BASSO CONSUMO GRANDE VETRATA

DISEGNO DI FUOCO  
NIEDRIGER WIRKUNGSGRAD  
NIEDRIGER VERBRAUCH NIEDRIGER VERBRAUCH  
VELKÉ PROSKLENÍ DESIGN TOPENISĚTE  
GROSSE VERGLASUNG BASSA POTENZA

Začalo to myšlenkou...

Es hat mit einem Gedanken angefangen...

Todo ha comenzado con una idea...





I novátorství  
novation  
nnováci3n



N adčasovost  
euartig  
oticable



M yšlenka  
einung  
étodo

VÝVOJ  
ENTWICKLUNG  
DESARROLLO



CZ

*Na tomto krbu se nám nejvíce líbí to, že je těžké si vybrat, co se nám líbí nejvíc.*

Ještě nikdy jsme nevložitoliik inováčních prvků do jedné řady krbových vložek. K největšímu úspěchu u těchto krbů jednoznačně řadíme poměr výkonu a velikosti prosklení. Chtěli jsme vytvořit řešení pro nízkoenergetické domy, kde by zákazník nepřišel o pohled na oheň. Výsledek nás samotné překvapil. A skutečnost, že se nám povedlo splnit i zadání na prostorově úsporný krb, jen podtrhuje výjimečnost naší nové koncepce. K dalším oblíbeným prvkům patří od základů nové ovládání vzduchu, které nejen že je tiché, ale i nezvykle přesné.

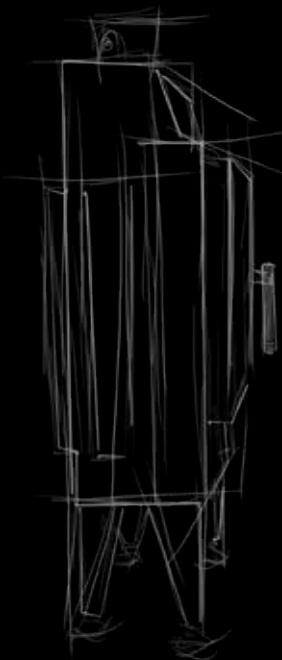

DE

*Auf diesen Kamineinsatz gefällt uns am bestens, dass es schwer zu entscheiden ist, was wir am meisten mögen.*

Wir haben noch nie so viele innovative Elemente in eine Kamineinsatzreihe gegeben. Zu dem größten Erfolg gehört ein Verhältnis zwischen der Leistung und der Verglasungsgröße. Wir wollten eine Lösung für die Energiesparhäuser schaffen, wo man ein Augenblick ins Feuer nicht verliert. Das Ergebnis hat uns selbst überrascht. Die Wirklichkeit, dass wir einen Raum-sparende Einsatz geschafft haben, unterstreicht die Ausnahme unserer neuen Konzeption. Zu den weiteren beliebten Elementen gehört die Luftsteuerung, die nicht nur leiser ist sondern auch ungewöhnlich genau.

ESP

*Lo que más nos gusta en esta chimenea es que es difícil escoger que nos gusta más.*

Nunca antes hemos incorporado tantos elementos innovadores en una sola serie de insertables para chimeneas. Sin duda, uno de los éxitos más importantes es la proporción entre rendimiento y dimensiones del área acristalada. Queríamos crear una solución para casas de baja energía, donde el cliente no perdería la posibilidad de contemplar el fuego. El resultado nos ha sorprendido incluso a nosotros mismos. Y el hecho de que hayamos logrado cumplir con los requisitos para una chimenea espacialmente económica, subraya la exclusividad de nuestro nuevo concepto. Otros elementos favorecedores incluyen un control de aire completamente modernizado, que no sólo es silencioso, sino también extraordinariamente preciso.

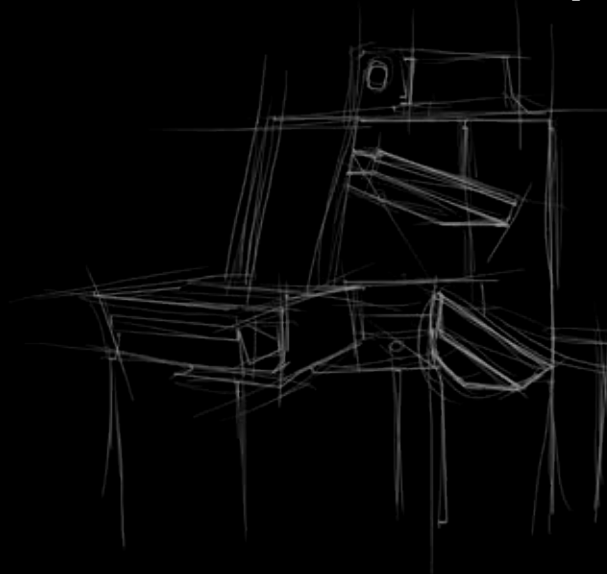



rendovost  
rend  
endencia



originalita  
originalität  
originalidad



řehlednost  
räzision  
erfecto

# DESIGNERŮ

DESIGNER

DISEÑADORES





*Halit propracovanou techniku do funkčního designu byl důvod, proč jsme chtěli dělat naši práci. A u krbů Flat je přesně vidět, proč svoji práci milujeme.*

Nová filosofie, se kterou jsme designovali tyto krby, nám umožnila zastavit se a vnímat krb z úplně jiného pohledu. Dovolila nám, vrátit se k pravé podstatě. Chtěli jsme vytvořit krb, který nebude jen krásný ale i funkční. Proto je topeniště kompozicí dvou barev, kdy černá barva teplo akumuluje a bílá je odráží. Tato skutečnost ovlivňuje hoření víc než by se zdálo. Věříme, že dělat kompromisy není ta správná cesta a proto, když jsme navrhovali novou kličku, přírodní perforovaná kůže se od začátku jevila jako jasná volba. Kromě estetické hodnoty se u nové kličky snoubí i užitná, jelikož nová klička je nejen příjemná ale i studená.

*Die durchgearbeitete Technik in einem funktionellen Design verschleiern war ein Grund, warum wir unsere Arbeit machen. Bei den Flat Einsätzen ist genau zu sehen, warum wir unsere Arbeit lieben haben.*

Eine neue Philosophie, mit der wir diese Kamineinsätze gemacht haben, ermöglicht uns die Kamineinsätze aus anderer Sicht wahrnehmen. Wir wollten einen Kamin, der nicht nur schön sondern auch funktionell wird, schaffen. Darum ist der Brennraum eine Komposition von zwei Farben. Schwarz akkumuliert die Wärme und Weiss wirft die Wärme zurück. Diese Wirklichkeit beeinflusst die Verbrennung mehr als es scheint. Wir vermuten, dass die Kompromisse machen ist nicht der richtige Weg. Darum haben wir uns bei der Projektierung des Griffes gleich für Naturleder entschieden. Außer dem ästhetischen Wert vereint sich bei dem neuen Griff auch ein Gebrauchswert. Der neue Griff ist nicht nur angenehm sondern auch kalt.

*Envolver una tecnología sofisticada en un diseño funcional fue la razón por la que queríamos hacer nuestro trabajo. Y en las chimeneas Flat se nota por qué exactamente amamos nuestro trabajo.*

Una nueva filosofía, con la cual diseñamos estas chimeneas, nos permitió parar y contemplar una chimenea desde un punto de vista completamente distinto. Nos permitió volver a la esencia. Queríamos crear una chimenea que no fuera tan sólo bonita, sino también funcional. Por eso el hogar es una composición de dos colores, donde el color negro acumula el calor y el blanco lo refleja. Este hecho influye sobre la combustión más de lo que parece. Creemos que comprometer la calidad no es el camino correcto, y por eso, cuando trabajamos en el diseño de la nueva manilla, el cuero natural perforado resultaba la opción más clara desde el principio. Además de su valor estético, en la nueva manilla este valor se une con el práctico, porque la nueva manilla no es sólo agradable al tacto, sino que también permanece fría.

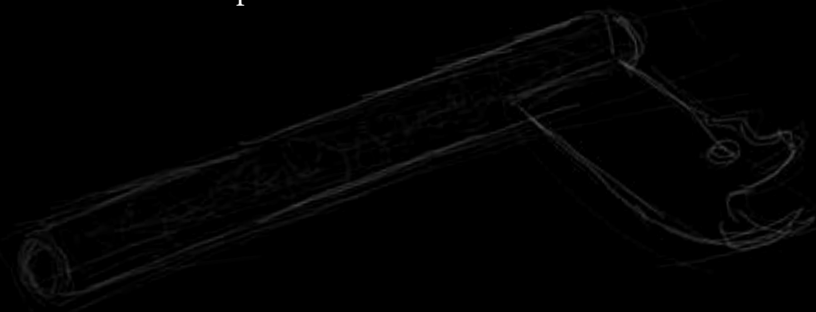



ředstavivost  
ůnklichkeit  
erfecto



unčknost  
unktionalität  
uncionalidad



reciznost  
rogressiv  
recisión

# KONSTRUKCE

KONSTRUKTION  
CONSTRUCCIÓN



CZ

*Pokud je ďábel, je skryt v detailu. Tohle je nejděbelštější věc, kterou jsme kdy navrhli.*

Při konstruování těchto krbů, jsme od začátku naráželi na příliš velké množství kompromisů. Naší snahou ale nebylo vytvořit něco polovičatého. Proto jsme vytvořili nastavitelný deflektor, díky kterému si může každý zákazník nastavit krbovou vložku přesně podle parametrů jeho komínu a preferencí ohně. Takže každý krb Flat bude hořet přesně tak, jak si Vy budete přát. Dalším nekompromisním řešením je možnost volby umístění komína. Jak vertikálně tak horizontálně. A proto je také možné všechny Flaty jednoduše umístit konzolí na zeď. Takhle si představujeme nekompromisní krb.

DE

*Wenn der Teufel steck im Detail. Dies ist ein diabolischer Einsatz, den wir vorgeschlagen haben.*

Wir haben bei Kamineinsatz-Konstruieren vom Anfang auf viele Kompromisse gestoßen. Unsere Bemühung war aber nichts halbfertiges schaffen. Darum haben wir einen einstellbaren Deflektor erschafft. Ein Deflektor kann nach den Parametern des Schornsteins eingestellt werden. Jeder Kamineinsatz Flat wird brennen genau so, wie Sie wünschen. Nächste kompromisslose Lösung ist die Möglichkeit der Schornstein-Platzierung. Wie vertikal so horizontal. Darum ist es möglich alle Kamineinsätze Flat mit der Hilfe von einer Konsole an die Wand hängen. So stellen wir uns einen kompromisslosen Kamineinsatz vor.

ESP

*Si el diablo existe, está escondido en detalles. Esto es una de las cosas más diabólicas que hemos diseñado.*

Al construir estas chimeneas desde el principio nos encontramos con que se había cedido en muchos aspectos. Sin embargo, nuestra idea no era crear algo de calidad mediocre. Por eso creamos un deflector ajustable gracias al cual cada cliente puede ajustar el insertable de la chimenea exactamente según los parámetros de su chimenea y sus preferencias sobre el fuego. Pues cada chimenea quemará de la manera que usted desee. Otra posibilidad con la misma calidad es elegir la posición de la chimenea, tanto vertical como horizontal. Y por eso todos los Flat pueden ser colocados sencillamente en la pared mediante una repisa. Esto es nuestra idea de una chimenea práctica, sin comprometer la calidad.

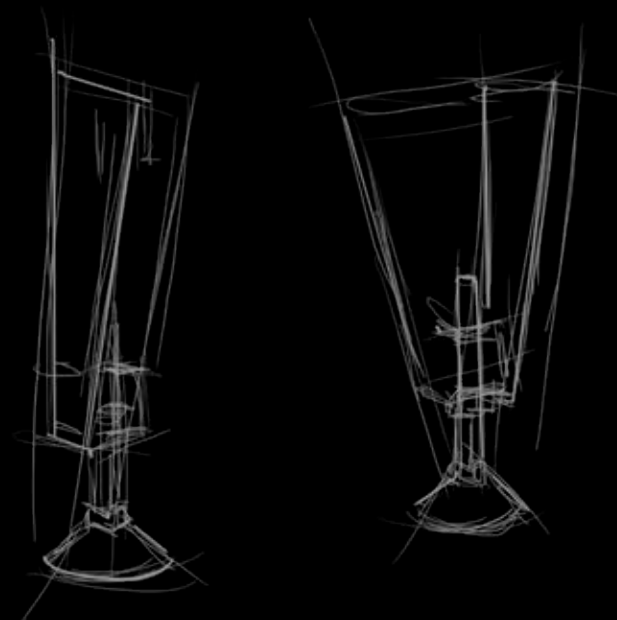

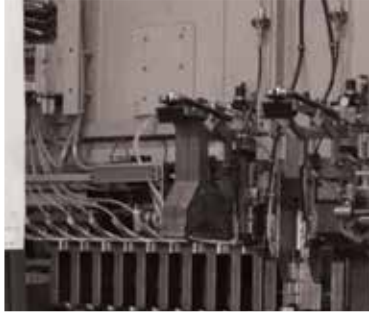

Odbornost  
hnegleichen  
rganizaciones

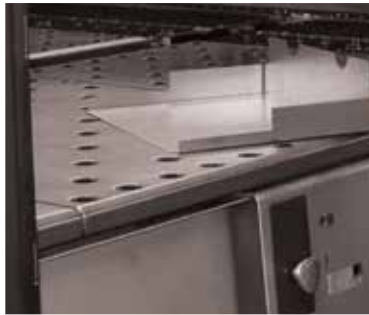

S polehlivost  
chnelligkeit  
olucción



P ečlivost  
rüzision  
roductivo

VÝROBA  
PRODUKTION  
PRODUCCIÓN

CZ

*Jsem náležitě pyšný, že mám doma jeden z prvních krbů firmy BeF Home. Nikdy jsem nevěřil, že jej budu chtít vyměnit, až do teď.*

Při výrobě každého krbu dbáme na to, aby každý detail odpovídal našim nejvyšším standardům. S každým novým modelem se posunujeme o malý krůček dopředu. U krbových vložek jsme již udělali veliký skok kupředu. Výroba Flatů si žádala nové technologie a pracovní postupy. A díky všem novým strojům můžeme říci, že krbové vložky Flat patří mezi to nejlepší, co je možno dnes vyrobit.

DE

*Ich bin darauf stolz, dass ich zu Hause einen von den ersten Kamineinsätzen von der Firma BeF habe. Niemals habe ich geglaubt, dass ich den Kamineinsatz wechseln werden möchte, bis jetzt.*

Bei der Produktion jedes Kamineinsatzes achten wir darauf, dass die Kamineinsätze unseren höchsten Standards entsprechen. Mit jedem neuen Modell gehen wir vorwärts. Die Produktion von Flat hat neuen Technologien und Arbeitsvorgänge erfordert. Dank den neuen Maschinen können wir sagen, dass diese Kamineinsätze zu Besten gehören, was man heute produzieren kann.

ESP

*Estoy muy orgulloso de tener una de las primeras chimeneas de la empresa BeF Home en casa. Hasta ahora nunca he pensado en sustituirla.*

Al construir cada una de las chimeneas ponemos énfasis sobre cada detalle, para que ése corresponda a los estándares más altos. Con cada nuevo modelo damos un paso hacia adelante. En los insertables no ha sido un paso, sino un gran salto hacia adelante. La producción de los Flat exigía nuevas tecnologías y nuevos procedimientos de producción. Y gracias a las nuevas máquinas podemos decir que los insertables Flat pertenecen a lo mejor que es posible producir hoy en día.

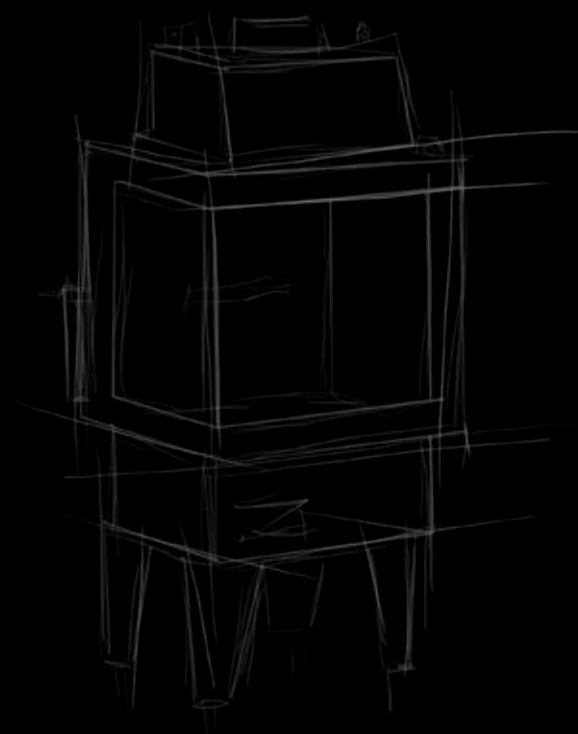



B  
ystrý  
rillant  
brillante



E  
mpatický  
nergisch  
mpático



F  
lexibilní  
lexibel  
lexible

# OBCHODNÍ ZÁSTUPCI

HANDELSVERTRETER

AGENTES COMERCIALES



CZ

*Vždycky jsme Vám říkali pravdu o našich produktech. Nikdy jste od nás neslyšeli, že bychom neúměrně vychvalovali cokoli, co by si to nezasloužilo. Věřte, že Flaty budeme vychvalovat hodně.*

*V našich očích jsou krbové vložky Flat prvními zástupci nové generace krbových vložek a zároveň budoucností celého odvětví výroby krbů. Styl, elegance a funkčnost, to vše se skloubí v nové řadě Flat.*

DE

*Wir haben Ihnen über unseren Produkten immer nur die Wahrheit gesagt. Sie haben von uns nie gehört, dass wir etwas unangemessen gelobt haben. Glauben Sie, dass wir die Flats viel loben werden.*

*In unseren Augen sind die Kamineinätze Flat der erste Vertreter der neuen Kamineinsatzgeneration und zugleich auch die Zukunft der ganzen Kamineinsatzproduktion. In der neue Reihe Flat verbinden sich ein Stil, Eleganz und Funktionsfähigkeit.*

ESP

*Siempre les hemos dicho la verdad sobre nuestros productos. Nunca nos han oído una alabanza no adecuada de cualquier producto que no lo mereciera. Crean que los Flat los alabaremos mucho. Para nosotros, los insertables para chimeneas Flat son los primeros representantes de la nueva generación de insertables para chimeneas, al mismo tiempo representan el futuro del sector entero de producción de chimeneas. Estilo, elegancia y funcionalidad son los atributos que se unen en la nueva serie Flat.*

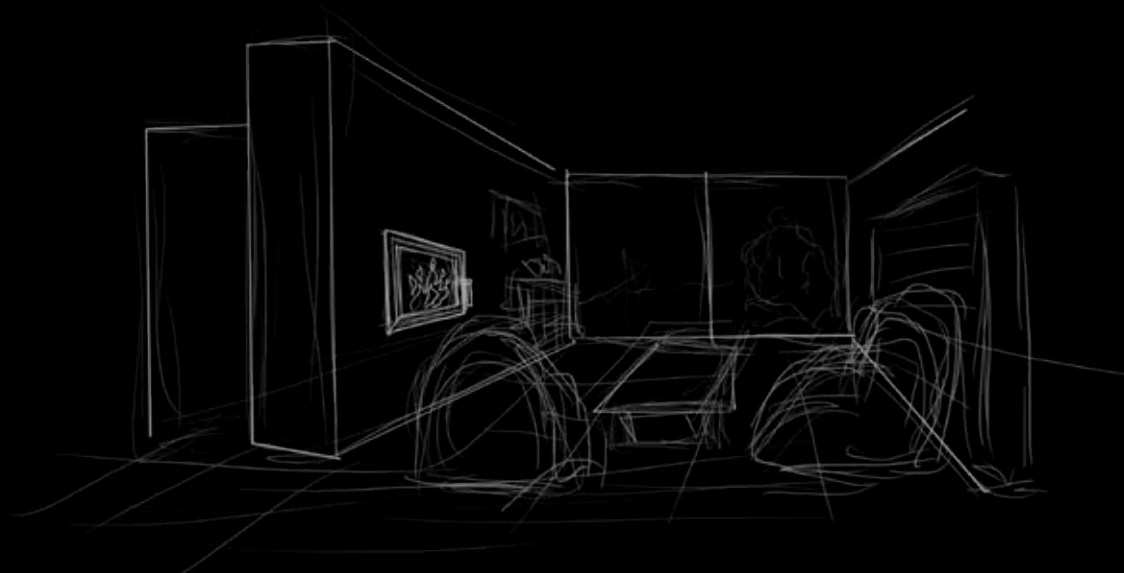

# FLAT





K vytvoření krbových vložek Flat nás vedla touha udržet krok s dynamicky se rozvíjejícími technologiemi ve stavebnictví, kde jsou kladeny neustále větší nároky na ekologii provozu a minimalizaci potřebného prostoru. Krby Flat zcela vyhovují těmto požadavkům a přinášejí mnohá revoluční řešení, díky kterým vynikají nad ostatními. K nejzásadnějším patří kromě minimálního zastavovacího prostoru plně nastavitelný deflektor. Pomocí tohoto prvku je možné přesně definovat hoření tak, aby vyhovovalo jak spalinové cestě, tak potřebám zákazníka. Všechny krbové vložky Flat byly navrženy a konstruovány především pro použití v nízkoenergetických stavbách.

Zu der Schaffung des Kamineinsatzes Flat führte uns die Sucht den Schritt mit den Technologien im Bauwesen zu halten. Es sind immer höhere Ansprüche an Betriebökologie gestellt. Kamineinsätze Flat erfüllen diesen Anforderungen und bringen auch eine Revolution. Zu den grundsätzlichen gehört ein minimaler Umbauraum und ein einstellbarer Deflektor. Dank diesem Element kann die Verbrennung so eingestellt werden, dass sie den Kunden entspricht. Alle Kamineinsätze Flat wurden vor allem für die Energiesparhäuser konstruiert.

Per creare inserti camini Flat condurrà noi il desiderio di tenere il passo con le tecnologie emergenti in rapida crescita nel settore delle costruzioni, dove sono costantemente messi a dura sull'ecologia del funzionamento e ridurre al minimo lo spazio necessario. Caminetti Flat rispettino pienamente a questi requisiti e presenta numerose soluzioni rivoluzionarie che si stagliano sopra il resto. Uno dei più cruciale aggiunta allo spazio minimo di arresto deflettore completamente regolabile. Con questa funzione è possibile definire con precisione combustione per soddisfare sia la canna fumaria e le esigenze del cliente. Tutti gli inserti camini Flat sono stati progettati e costruiti principalmente per l'uso in edifici a basso consumo energetico.

# FLAT 6



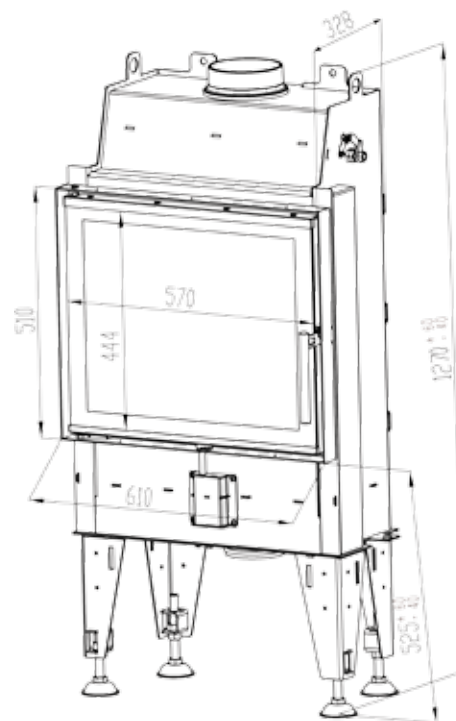

## FLAT 6

Zaujme především bezkonkurenčním poměrem mezi nízkým výkonem a velkým prosklením. Další jeho předností je minimální zastavovací prostor a výborná účinnost, což z něj činí dokonalý krb do nízkoenergetických domů.

Er fesselt vor allem mit dem Verhältnis zwischen der kleinen Leistung und großen Verglasung. Nächste Vorteil ist ein minimaler Umbauraum und ausgezeichnete Wirksamkeit. Darum ist er auch für die Energiesparhäuser geeignet.

Llama la atención ante todo gracias a la proporción entre bajo rendimiento y gran área acristalada. Otras de sus cualidades son un mínimo espacio necesario para la construcción y una alta efectividad, lo que hace de ella una chimenea perfecta para los edificios de baja energía.

Výkon 3-6 kW

Účinnost 84 %

Ø Kouřovod 150 mm

Leistung 3-6 kW

Wirkungsgrad 84 %

Ø Abgasstutzen 150 mm

Rendimiento 3-5 kW

Efectividad 84 %

Ø Humero 150 mm

# FLAT 6 CP/CL



## FLAT 6 CP/CL

Nadchne čistým designem rohového krbu, který je možné umístit díky svým rozměrům i do menších prostorů případně zavěsit na zeď. Díky nízkému výkonu je možné umístit tuto rohovou vložku i do nízkoenergetických domů.

Er begeistert an einem Design des eckigen Kamineinsatzes. Mit seinen Ausmaßen kann er in kleineren Räumen platziert werden oder man kann ihn an die Wand anhängen. Er ist mit seiner niedrigen Leistung auch für die Energiesparhäuser geeignet.

Nos encantará con su diseño limpio de una chimenea de esquina que puede ser colocada, gracias a sus dimensiones, incluso en espacios pequeños, o excepcionalmente, en la pared. Gracias a su bajo rendimiento es posible colocar este insertable de esquina en los edificios de baja energía.

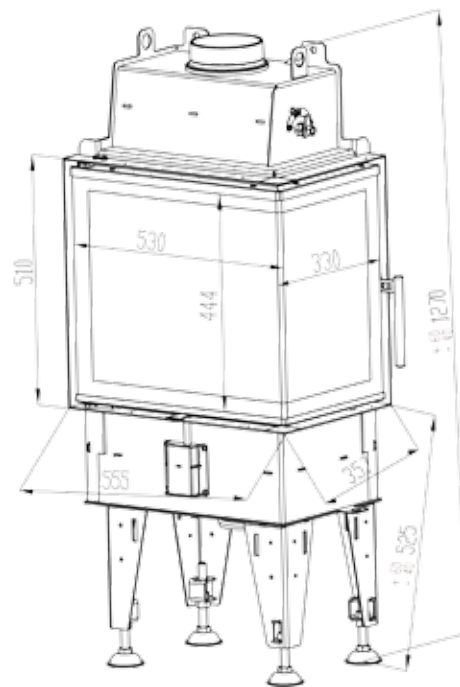

Výkon 3-6 kW

Účinnost 84 %

Ø Kouřovod 150 mm

Leistung 3-6 kW

Wirkungsgrad 84 %

Ø Abgasstutzen 150 mm

Rendimiento 3-5 kW

Efectividad 84 %

Ø Humero 150 mm

# FLAT V 6



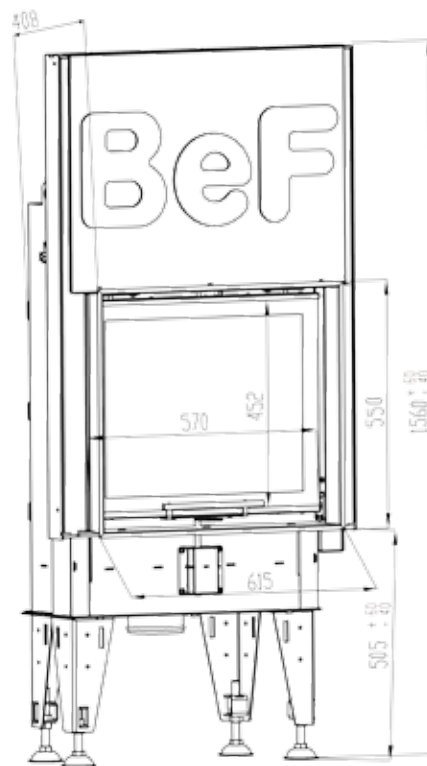

## FLAT V 6

Zaujme lehkostí domykavého výsuvného systému dveří stejně jako bezkonkurenčním poměrem mezi nízkým výkonem a velkým prosklením. Kombinací těchto vlastností dominuje na poli nízkoenergetických výsuvných krbů.

Er begeistert mit seinem hochschiebbaren System der Tür. Er wird Ihnen mit seinem Verglasung und niedriger Leistung bezaubern. Mit seinen Eigenschaften dominiert auf dem Feld der hochschiebbaren Kamineinsätzen.

Llamará la atención gracias a la ligereza de su sistema deslizable hermético de la puerta y a una proporción única entre rendimiento bajo y un área acristalada de grandes dimensiones. Gracias a la combinación de estas características domina en el campo de chimeneas deslizables de baja energía.

Výkon 3-5 kW

Účinnost 84 %

Ø Kouřovod 150 mm

Leistung 3-5 kW

Wirkungsgrad 84 %

Ø Abgasstutzen 150 mm

Rendimiento 3-5 kW

Efectividad 84 %

Ø Humero 150 mm

# FLAT V 6 CP/CL





## FLAT V 6 CP/CL

Zaujme lehkostí domykavého výsuvného systému, který Vás i v rohovém provedení překvapí svou robustností a pevností, přičemž si zachovává subtilní dojem designové křivé vložky.

Er fesselt an der Leichtigkeit des hochschiebbares Systems. Er wird Sie auch in der eckigen Form mit seiner Robustheit und Festigkeit überraschen.

Llama la atención gracias a la ligereza del sistema deslizable hermético, el cual le sorprenderá con su construcción robusta y sólida, incluso en su versión esquinera, manteniendo una impresión sutil de un insertable para chimeneas.

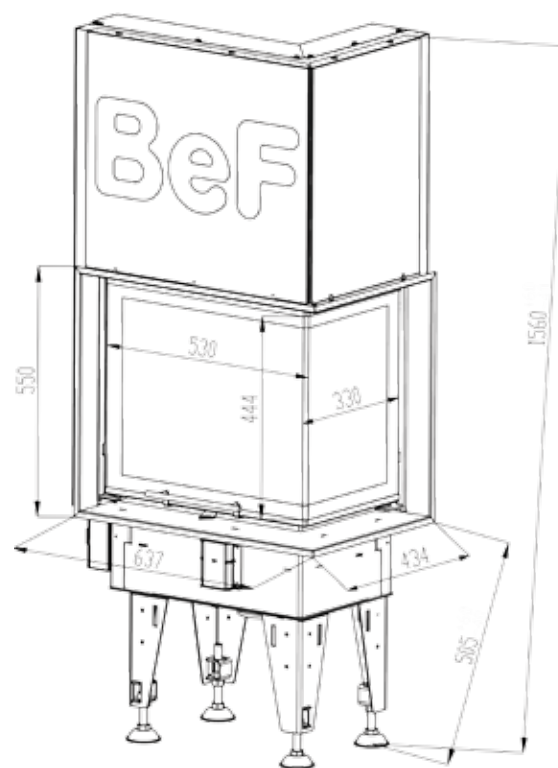

Výkon 3-5 kW

Účinnost 84 %

Ø Kouřovod 150 mm

Puissance 3-5 kW

Wirkungsgrad 84 %

Ø Abgasstutzen 150 mm

Rendimiento 3-5 kW

Efectividad 84 %

Ø Humero 150 mm

# FLAT 7



## FLAT 7

Zaujme především bezkonkurenčním poměrem mezi nízkým výkonem a velkým prosklením. I přes minimalistické rozměry umožňuje maximální vychutnání pohledu na oheň. Díky svojí robustní konstrukci je možné použít tuto vložku do uzavřených obestaveb.

Er fesselt vor allem mit dem Verhältnis zwischen der kleinen Leistung und großen Verglasung. Trotz dem minimalen Abmessungen kann man sich den Blick ins Feuer genießen. Dank der robusten Konstruktion kann der Kamineinsatz in geschlossenen Umbauen benutzt werden.

Nos cautivará con su proporción sin competencia entre bajo rendimiento y la gran área acristalada. A pesar de sus dimensiones minimalistas permite disfrutar la vista del fuego al máximo. Gracias a su construcción robusta es posible usar este insertable para construcciones emparedadas.

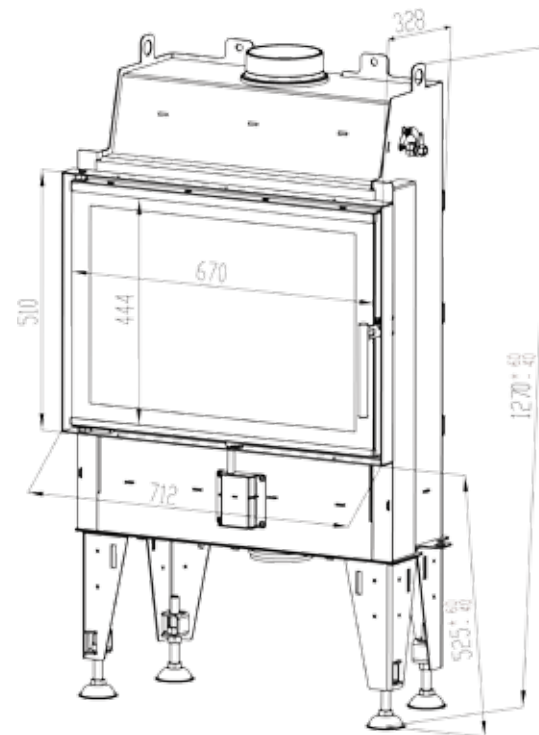

Výkon 4-7 kW

Účinnost 82,2 %

Ø Kouřovod 150 mm

Leistung 4-7 kW

Wirkungsgrad 82,2 %

Ø Abgasstutzen 150 mm

Rendimiento 4-7 kW

Efectividad 82,2 %

Ø Humero 150 mm

# FLAT 7 CP/CL



## FLAT 7 CP/CL

Nadchne čistým designem rohového krbu, který je možné díky svým rozměrům umístit i do menších prostorů. Externí přívod vzduchu, inovované ovládání vzduchu a perfektně čisté sklo dělá z tohoto krbu jasnou volbu.

Er begeistert an einem Design des eckigen Kamineinsatzes, der man auch in den kleineren Räumen platzieren kann. Externer Luftzufuhr, präzise Steuerluft und sauberes Glas macht aus diesem Kamineinsatz eine klare Wahl.

Nos cautivará con su diseño limpio de una chimenea de esquina que puede ser, gracias a sus dimensiones, colocada incluso en espacios pequeños. El conducto de aire externo, el sistema innovado de control de aire y el cristal perfectamente limpio hace de esta chimenea la alternativa correcta.

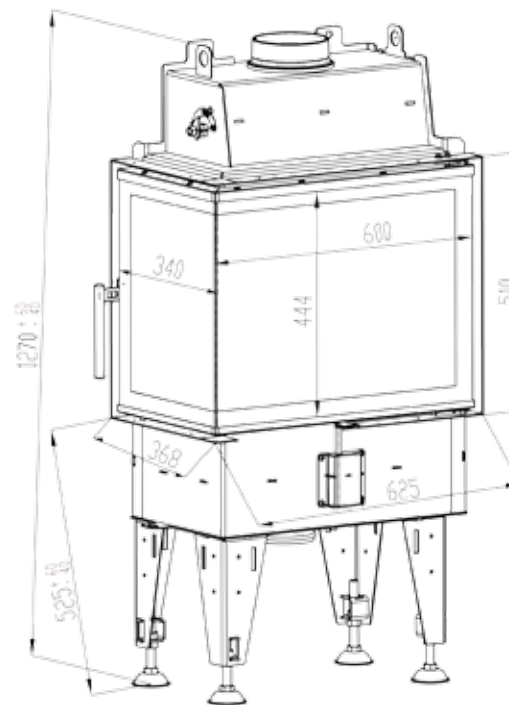

Výkon 4-7 kW

Účinnost 82,2 %

Ø Kouřovod 150 mm

Leistung 4-7 kW

Wirkungsgrad 82,2 %

Ø Abgasstutzen 150 mm

Rendimiento 4-7 kW

Efectividad 82,2 %

Ø Humero 150 mm

# FLAT V7

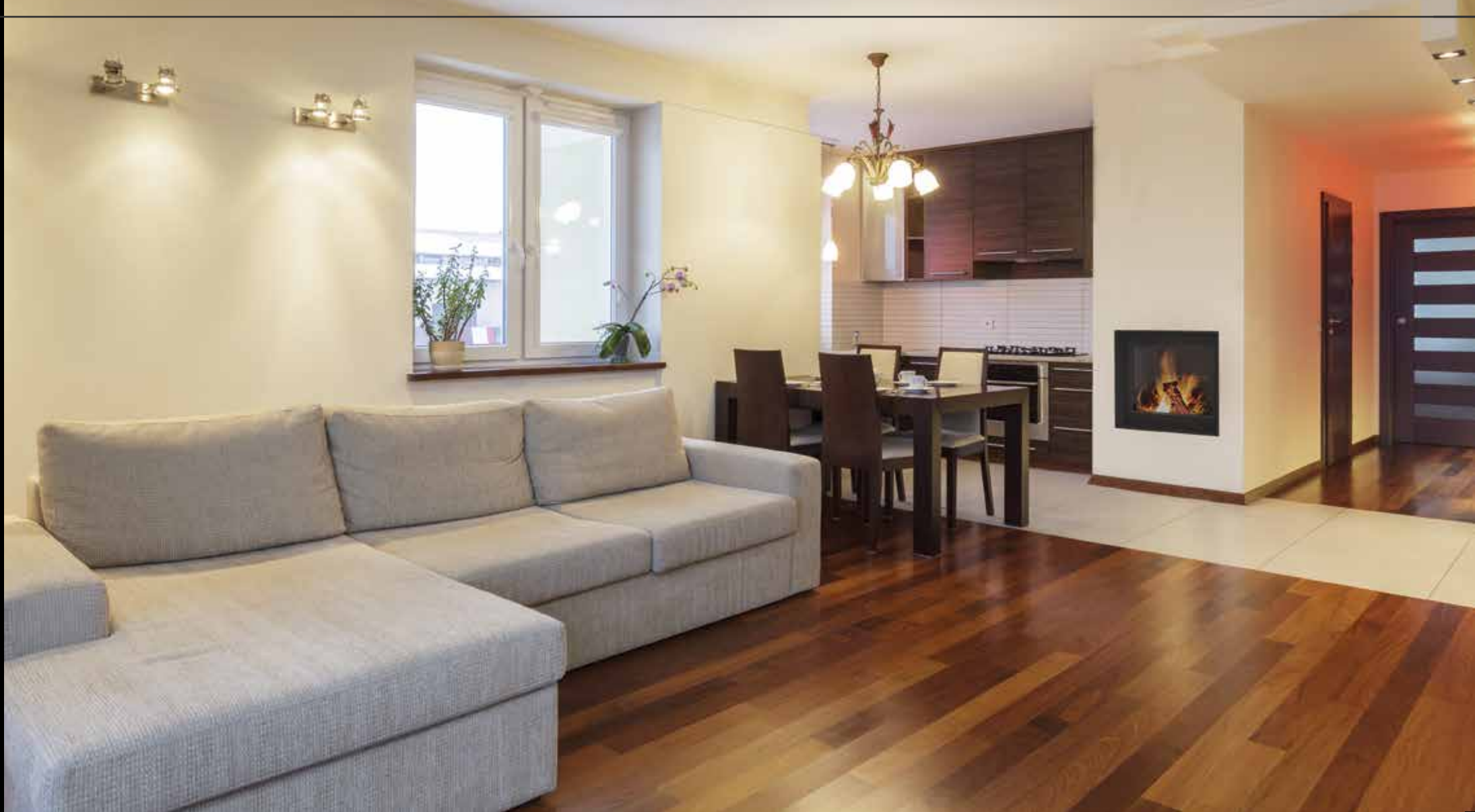

## FLAT V 7

Zaujme lehkostí domykavého výsuvného systému, elegantním vícebarevným provedením topeniště a minimálními nároky na obestavovací prostor. Svým poměrem mezi velikostí a výkonem Vás přesvědčí o správnosti Vaší volby.

Er fesselt an der Leichtigkeit des hochschiebbares Systems der Tür. Interessant ist auch dank der mehrfarbigen Ausführung des Verbrennungsraum und auch dank den minimalen Ansprüchen an einen Umbauraum. Mit dem Verhältnis zwischen der Grösse und Leistung wird Sie über die Richtigkeit Ihrer Wahl überzeugen.

Llama la atención gracias a la ligereza del sistema deslizable hermético, el hogar elegante de varios colores y requisitos mínimos de espacio necesario para su instalación. La proporción entre sus dimensiones y su rendimiento le convencerá de que han elegido la opción correcta.

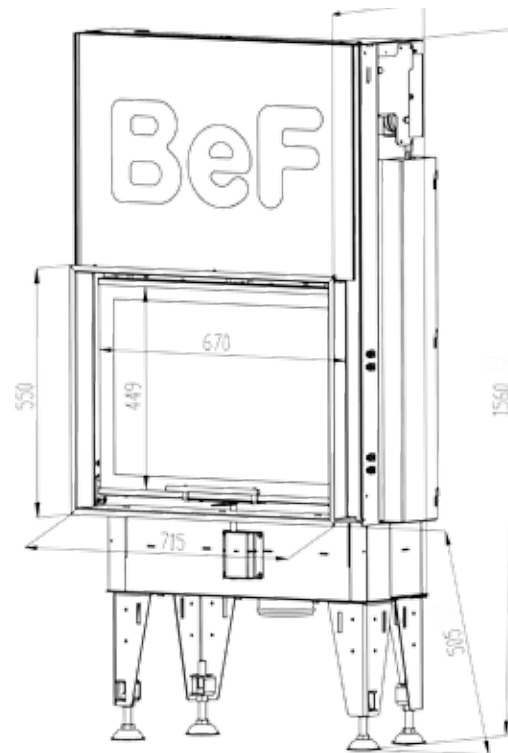

Výkon 4-7 kW

Účinnost 82,2 %

Ø Kouřovod 150 mm

Leistung 4-7 kW

Wirkungsgrad 82,2 %

Ø Abgasstutzen 150 mm

Rendimiento 4-7 kW

Efectividad 82,2 %

Ø Humero 150 mm

# FLAT V7 CP/CL





## FLAT V 7 CP/CL

Vyřeší Vaše dilema s optimálním rozměrem nízkoenergetické rohové krbové vložky. Zaujme lehkostí domykavého výsuvného systému, uchvátí neskutečně čistým designem a překvapí poměrem velikosti prosklení a celkového výkonu.

Er löst Ihr Dilemma wegen dem Niedrigenergie-Kamineinsatz. Er reißt mit einem reinen Design hin und überrascht mit der Verglasungsgröße und mit seiner Leistung.

Resolverá su disyuntiva en cuanto a las dimensiones óptimas de un insertable esquinero para chimeneas de baja energía. Llama la atención gracias a la ligereza del sistema deslizable hermético, le cautivará con su diseño increíblemente limpio y le sorprenderá con la proporción entre las dimensiones del área encristalada y el rendimiento total.

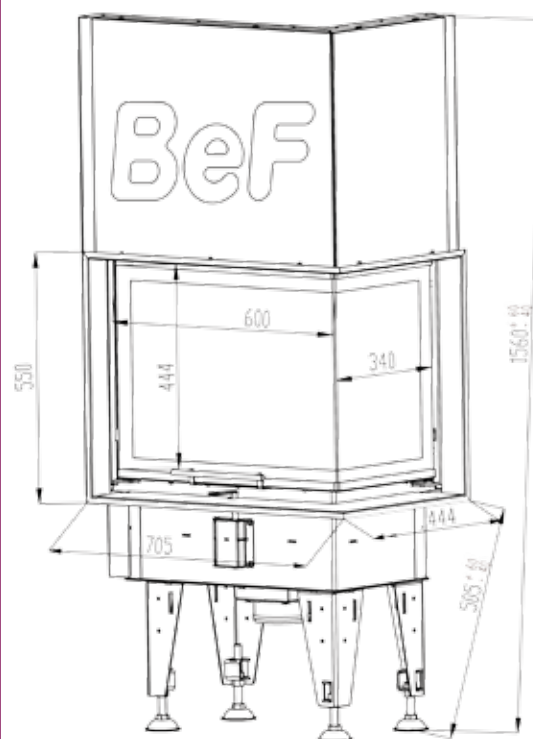

Výkon 4-7 kW

Účinnost 82,2 %

Ø Kouřovod 150 mm

Leistung 4-7 kW

Wirkungsgrad 82,2 %

Ø Abgasstutzen 150 mm

Rendimiento 4-7 kW

Efectividad 82,2 %

Ø Humero 150 mm

# FLAT 8



## FLAT 8

Největší z kompaktních krbů řady Flat Vás učaruje maximalistickým pojetím prosklení při zachování příznivě nízkého výkonu. Tyto parametry z něj dělají úžasný velký krb do nízkoengetických domů.

Der größte von der Reihe Flat. Er wird Ihnen mit seinem Verglasung und niedriger Leistung bezaubern. Diese Ausmaßen machen von ihnen einen großen Kamineinsatz für die Energiesparhäuser.

La más grande de las chimeneas compactas de la serie Flat les encantará con su concepto maximalista del área acristalada al mantener un rendimiento agradablemente bajo. Estos parámetros hacen de ella una chimenea grande y estupenda para los edificios de baja energía.

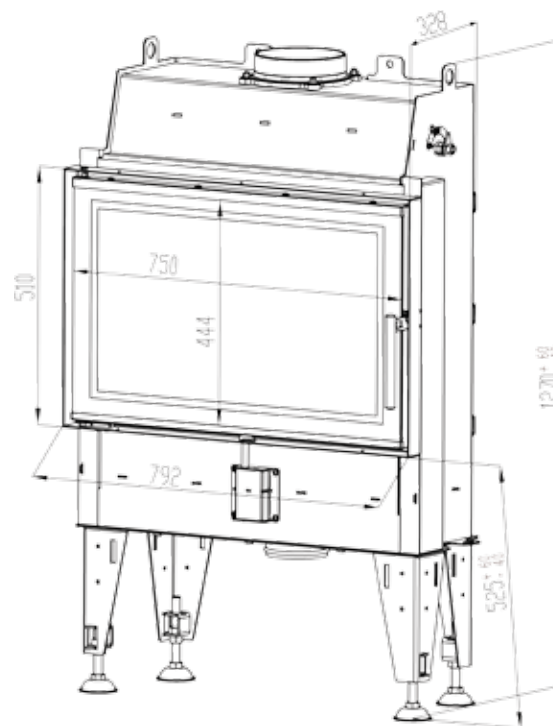

Výkon 5-8 kW

Účinnost 85 %

Ø Kouřovod 180 mm

Leistung 5-8 kW

Wirkungsgrad 85 %

Ø Abgasstutzen 180 mm

Rendimiento 5-8 kW

Efectividad 85 %

Ø Humero 180 mm

# FLAT 8 CP/CL

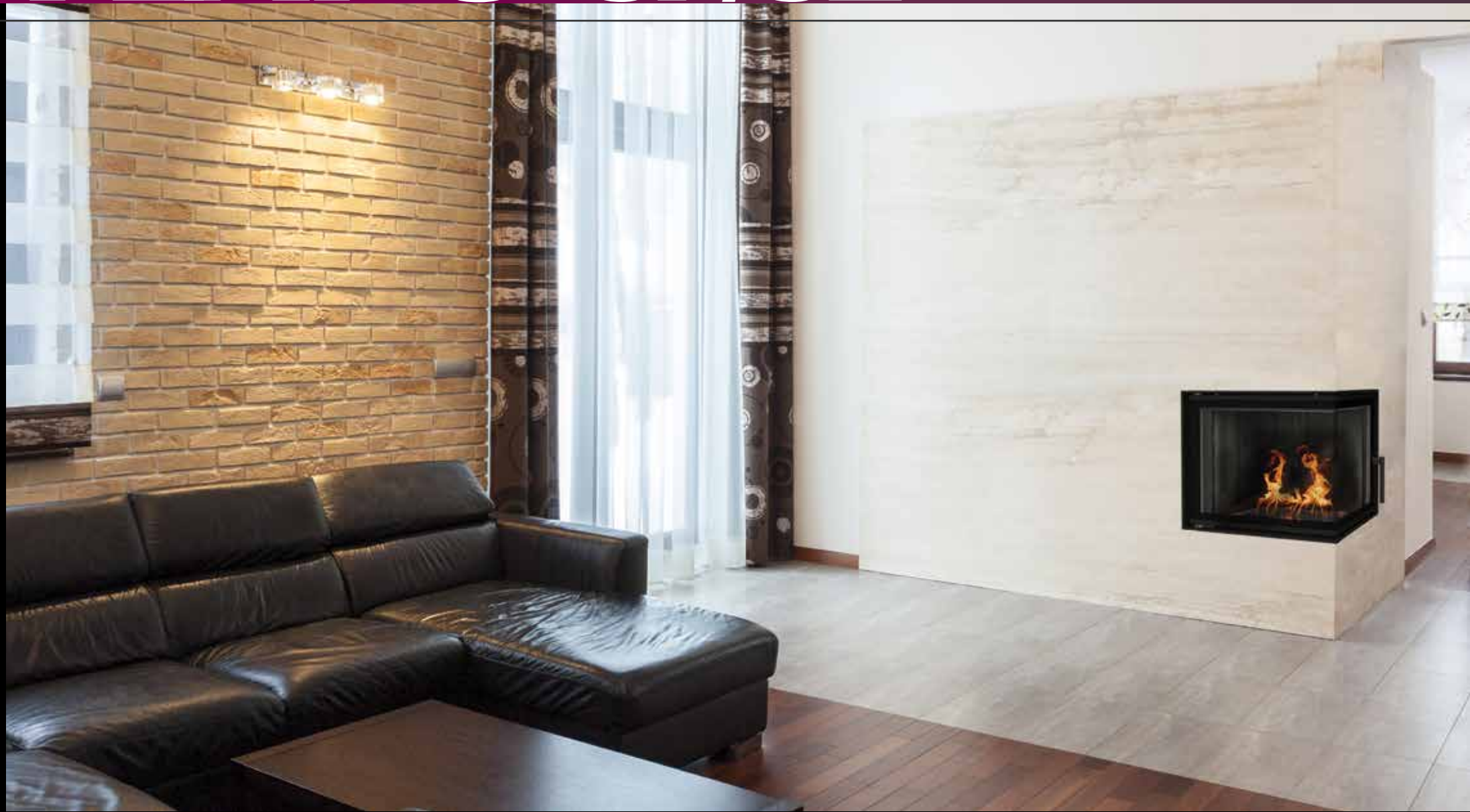

## FLAT 8 CP/CP

Největší z kompaktních krbů řady Flat Vás učaruje maximalistickým pojetím prosklení při zachování příznivě nízkého výkonu. Rohové prosklení tohoto modelu zároveň podtrhuje celkový dojem této vložky.

Der größte von der Reihe Flat. Er wird Ihnen mit seiner Verglasung und niedriger Leistung bezaubern. Eckige Verglasung unterstreicht den ganzen Eindruck dieses Kamineinsatzes.

La más grande de las chimeneas compactas de la serie Flat les encantará con su concepto maximalista del área acristalada al mantener un rendimiento agradablemente bajo. El área acristalada en forma de esquina en este modelo subraya la imagen general de este insertable.

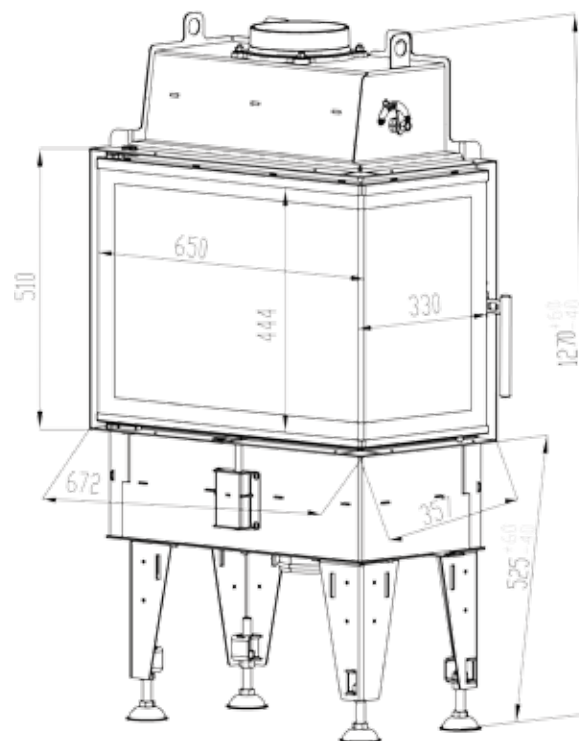

Výkon 5-8 kW

Účinnost 85 %

Ø Kouřovod 180 mm

Leistung 5-8 kW

Wirkungsgrad 85 %

Ø Abgasstutzen 180 mm

Rendimiento 5-8 kW

Efectividad 85 %

Ø Humero 180 mm

# FLAT V8



## FLAT V 8

Je největším zástupcem celé řady a i přes svoje monumentální rozměry neztrácí žádnou přednost menších nízkoenergetických vložek. Jeho lehce manipulovatelné domykavé dveře a další detaily dotváří tento výjimečný krb

Ist der grösste Vertreter von dieser Reihe aber er verliert keine Vorteile dieser Reihe. Sein System der hochschiebbaren Tür und weitere Details machen diesen Kamineinsatz einzigartig.

Es el modelo más grande de toda la gama, y a pesar de sus dimensiones impresionantes no pierde ninguna de las ventajas de los insertables más pequeños de baja energía. Su puerta hermética de fácil manejo y otros detalles completan esta chimenea extraordinaria.

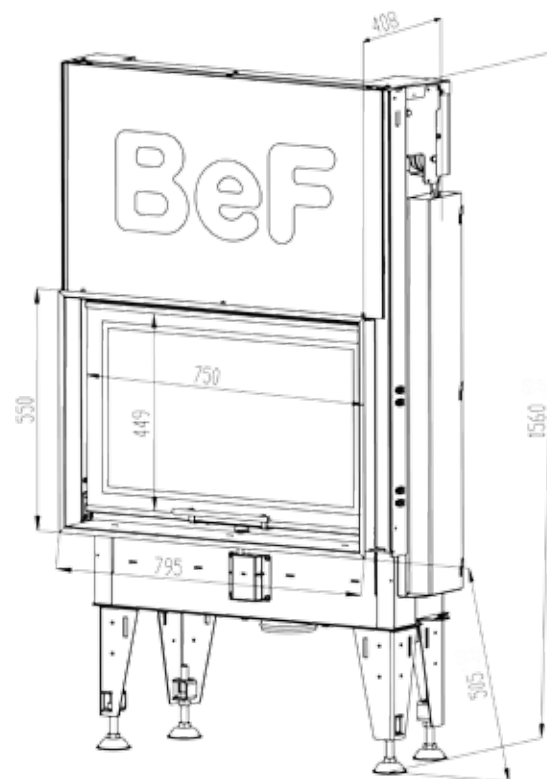

Výkon 5-8 kW

Účinnost 85 %

Ø Kouřovod 180 mm

Leistung 5-8 kW

Wirkungsgrad 85 %

Ø Abgasstutzen 180 mm

Rendimiento 5-8 kW

Efectividad 85 %

Ø Humero 180 mm

# FLAT V 8 CP/CL





## FLAT V 8 CP/CL

Je největším zástupcem celé řady a i přes svoje monumentální rozměry neztrácí žádnou přednost menších nízkoenergetických vložek. Jeho lehce manipulovatelné domykavé dveře, prosklení jednodílným sklem a další detaily dotváří tento výjimečný krb.

Ist der grösste Vertreter von dieser Reihe aber er verliert keine Vorteile dieser Niedrigenergiereihe. Er ist mit einer einteiligen Scheibe verglast. Seine weitere Details machen diesen Kamineinsatz einzigartig.

Es el modelo más grande de la gama, y a pesar de sus dimensiones monumentales, no pierde ninguna de las ventajas de los insertables más pequeños de baja energía. Su puerta hermética de fácil manejo, el área encristalada con un cristal entero y otros detalles completan esta chimenea extraordinaria.

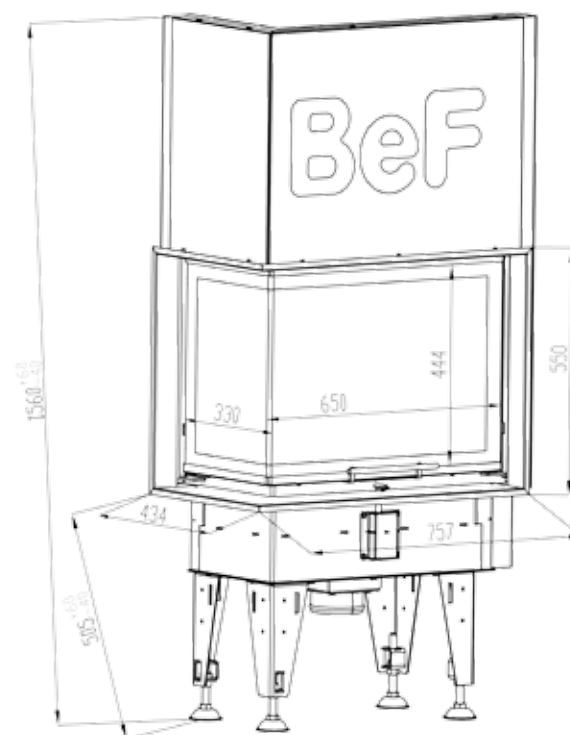

Výkon 5-8 kW

Účinnost 85 %

Ø Kouřovod 180 mm

Leistung 5-8 kW

Wirkungsgrad 85 %

Ø Abgasstutzen 180 mm

Rendimiento 5-8 kW

Efectividad 85 %

Ø Humero 180 mm

# FLAT 7 TWIN



## FLAT 7 TWIN

Splňuje nároky většiny uživatelů po průhledovém krbu, který je svojí konstrukcí více než vhodný do nízkoenergetických domů.

Er entspricht den Ansprüchen der Benutzer des durchsichtigen Kamineinsatzes. Er ist für die Energiesparhäuser geeignet.

Cumple con los requisitos de la mayoría de los usuarios para una chimenea acristalada cuya construcción es más que adecuada para los edificios de baja energía.

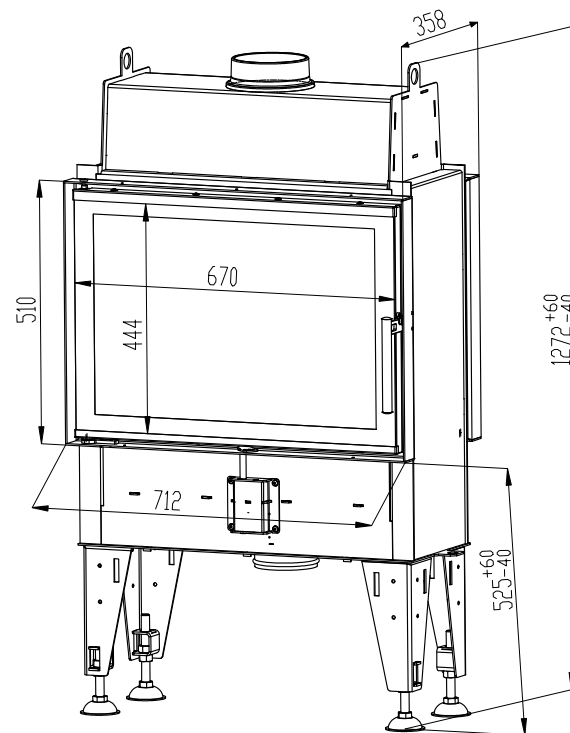

Výkon 4-7 kW

Účinnost 82,2 %

Ø Kouřovod 150 mm

Leistung 4-7 kW

Wirkungsgrad 82,2 %

Ø Abgasstutzen 150 mm

Rendimiento 4-7 kW

Efectividad 82,2 %

Ø Humero 150 mm

# FLAT 7 N TWIN



## FLAT 7 N TWIN

Je vyslyšením proseb po nízkoenergetické krbové vložce se zadním přikládáním. Díky minimalistickému zastavovacímu prostoru je tato vložka jasnou volbou do moderně řešených prostor.

Er ist eine Antwort auf die Anfrage der Kunden von den Niedrigenergie-Kamineinsätzen mit einer hinteren Beschickung. Dank dem minimalen Raum für die Umbau ist dieser Kamineinsatz ideal für die moderne Umbau.

En este modelo hemos atendido a la demanda de insertables para chimeneas de baja energía con un sistema de carga por detrás. Gracias al espacio minimalista necesario para su instalación, este insertable es una opción clara para los espacios modernos.

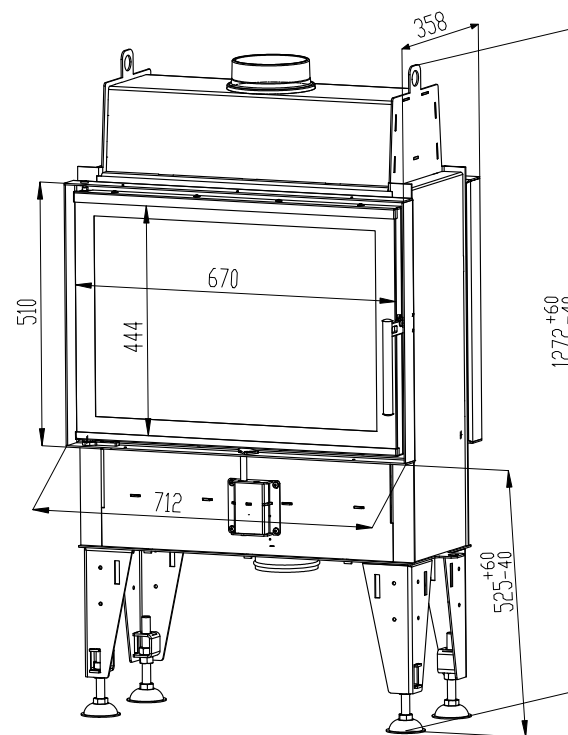

Výkon 4-7 kW

Účinnost 82,2 %

Ø Kouřovod 150 mm

Leistung 4-7 kW

Wirkungsgrad 82,2 %

Ø Abgasstutzen 150 mm

Rendimiento 4-7 kW

Efectividad 82,2 %

Ø Humero 150 mm

# FLAT V7 TWIN



## FLAT V 7 TWIN

V sobě kombinuje výhody jak průhledového krbu, tak neoddiskutovatelné přednosti výsuvných domykavých dveří. A to vše aniž by přišel o minimalistické nároky na obestavovací prostor.

Es ist eine Kombination von durchsichtigen Kamineinsatz und vom System der Hebetür.

Combina en sí las ventajas de una chimenea encristalada y las ventajas indiscutibles de las puertas herméticas deslizables. Todo esto sin perder su concepto minimalista en cuanto al espacio necesario para su instalación.

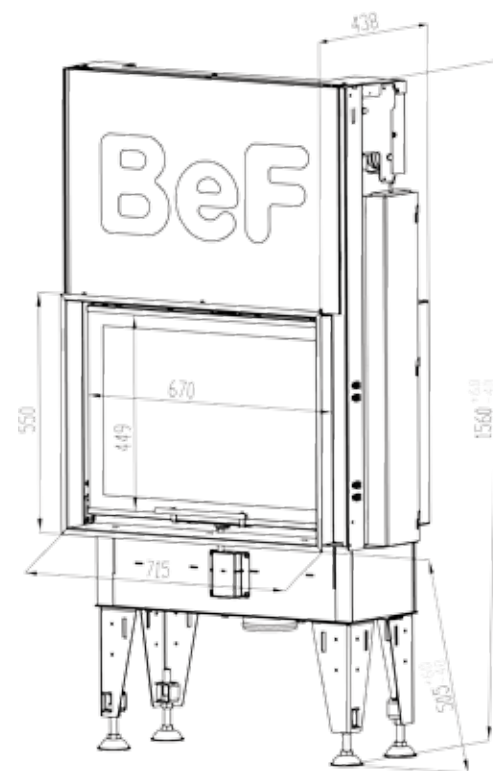

Výkon 4-7 kW

Účinnost 82,2 %

Ø Kouřovod 150 mm

Leistung 4-7 kW

Wirkungsgrad 82,2 %

Ø Abgasstutzen 150 mm

Rendimiento 4-7 kW

Efectividad 82,2 %

Ø Humero 150 mm

# FLAT W 7 TWIN





## FLAT VV 7 TWIN

Je nejluxusnějším provedením této řady. Díky výsuvným domykavým dveřím, umístěným na obou stranách, Vás tento krb nebude nutit dělat žádné kompromisy. I přes toto luxusní provedení má tato vložka bezkonkurenční rozměry.

Es ist eine luxuriöse Ausführung von dieser Reihe. Dank den hochschiebbaren Türen auf beiden Seiten müssen Sie keine Kompromisse machen. Auch trotz dem luxuriösen Ausführung hat dieser Kamineinsatz konkurrenzlose Ausmasse.

El modelo más lujoso de esta gama. Gracias a una puerta deslizable hermética, instalada a ambos lados, con esta chimenea no tendrá que renunciar a ninguno de sus deseos. A pesar de su diseño lujoso, este insertable tiene unas dimensiones sin competencia.

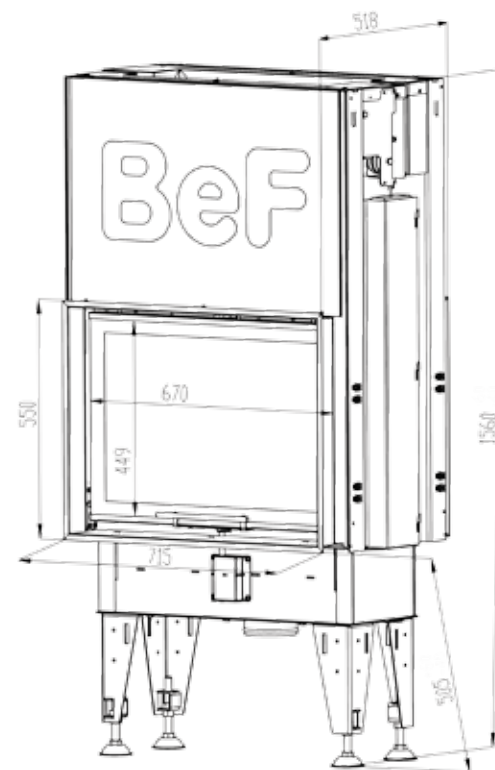

Výkon 4-7 kW

Účinnost 82,2 %

Ø Kouřovod 150 mm

Leistung 4-7 kW

Wirkungsgrad 82,2 %

Ø Abgasstutzen 150 mm

Rendimiento 4-7 kW

Efectividad 82,2 %

Ø Humero 150 mm

# FLATV 7 N TWIN



## FLAT V 7 N TWIN

Je vyslyšením proseb po nízkoenergetické krbové vložce se zadním příkládáním s kombinací předních výsuvných domykavých dveří, které značně zvyšují uživatelskou obslužnost.

Er ist eine Antwort auf die Anfrage von den Kunden an die Niedrigenergie-Kamineinsätze mit einem hinteren Beschickung.

En este modelo hemos atendido a la demanda de insertables para chimeneas de baja energía con un sistema de carga por detrás y con una combinación de puerta frontal deslizable hermética, la cual aumenta bastante la comodidad de la operación para el usuario.

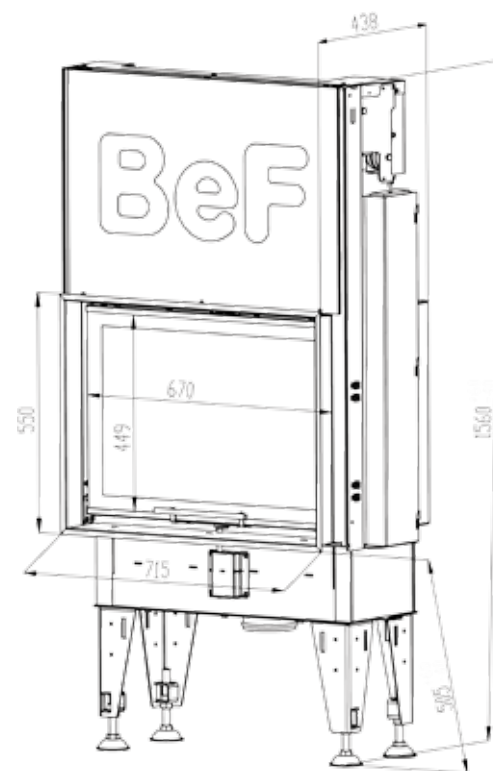

Výkon 4-7 kW

Účinnost 82,2 %

Ø Kouřovod 150 mm

Leistung 4-7 kW

Wirkungsgrad 82,2 %

Ø Abgasstutzen 150 mm

Rendimiento 4-7 kW

Efectividad 82,2 %

Ø Humero 150 mm

# PRECIZNOST V DETAILU

PRÄZISION IM DETAIL  
PRECISIÓN EN DETALLE



Black&white



Black



Red



Red&white

Barvy topeniště  
Farbvarianten von Brennraum  
Hogar realizado en colores

Sekundární vzduch \ Sekundärluft \ Aire secundario

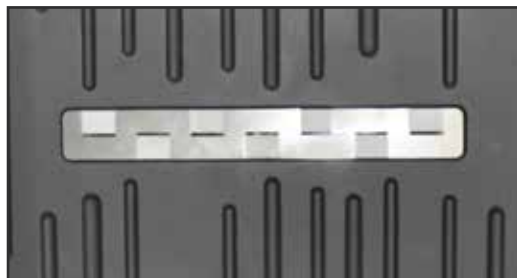

Kožená klička \ Ledergriff \ Manilla de cuero



## Barevné provedení topeniště

Na základě provedených testů bylo u krbových vložek Flat zvolen vícebarevné topeniště. Vycházející ze skutečnosti, že černá barva má akumuláční vlastnosti, zatímco bílá barva tepelné vlnění odráží. Z tohoto důvodu jsou záda a boky v černé barvě a topeniště je v barvě bílé. Tato na první pohled jednoduchá úprava má zásadní vliv na kvalitu spalování.

## Farbvarianten von Brennraum

Auf Grund der Teste wurde bei den Kamineinsätzen Flat einen mehrfarbigen Brennraum gewählt. Es geht daraus hervor, dass die schwarze Farbe die Akkumulationseigenschaften hat und die weiße Farbe die Wärme zurückwirft. Aus diesem Grund sind die Rücken und Seiten schwarz und der Brennraum ist weiß. Diese einfache Bearbeitung hat den Einfluss auf die Qualität der Verbrennung.

## Hogar realizado en colores

A base de pruebas realizadas se ha elegido un hogar de varios colores para los insertables para chimeneas Flat. Hemos partido del hecho que el color negro tiene características de acumulación, mientras que el blanco refleja las ondas de calor. Por eso las partes traseras y laterales están pintadas de negro, y el hogar, de blanco. Este diseño, a primera vista sencillo, influye de manera fundamental en la calidad de la combustión.

## Sekundární vzduch

Náběhová lišta sekundárního vzduchu byla navržena na základě několika sérií testů. Jediným cílem bylo dosáhnout co nejkontinuálnějšího přísunu sekundárního vzduchu a tím snížit jak emise tak prodloužit celkovou dobu hoření. V neposlední řadě esteticky usměrnit samotné hoření.

## Sekundärluft

Die Leisten der Sekundärluft wurden auf der Basis der Teste von mehreren Reihen entworfen. Der Ziel war den besten Sekundärluft entworfen und damit die Emission vermindern und die Verbrennungsdauer verlängern.

## Aire secundario

La lámina de conducción de aire secundario ha sido diseñada como consecuencia de varias series de pruebas. El único objetivo fue conseguir una entrada lo más continua posible de aire secundario, y así reducir tanto las emisiones como alargar el tiempo total de la combustión. Otro objetivo no menos importante fue tomar el control sobre la forma estética de la combustión.

## Kožená klička

Naším cílem bylo zaujmout klienta detailem, který je vkusný a působí luxusně. Tato snaha nás dovedla k použití ručně šité perforované přírodní kůže u nové kličky, kterou na krbových vložkách Flat najdete. Klička zůstává studená po celou dobu topení díky provedení kulisy, na kterou je umístěna.

## Ledergriff

Unser Ziel war den Kunden mit dem Detail, das geschmackvoll und luxuriös ist, gefangen nehmen. Darum finden Sie bei dieser Reihe Flat einen Ledergriff aus Naturleder. Der Griff bleibt während der Verbrennungszeit kalt.

## Manilla de cuero

Nuestro objetivo fue llamar la atención del cliente por medio de un detalle, el cual sería elegante y daría la impresión de lujo. Este esfuerzo nos llevó hasta el uso de cuero natural perforado, cosido a mano, para la nueva manilla que pueden encontrar en los nuevos insertables para chimeneas Flat. La manilla permanece fría durante todo el tiempo de calefacción gracias al diseño de la manivela en la cual está colocada. la cual está colocada.

# TECHNICKÉ ÚDAJE

## TECHNISCHE DATEN \ PARÁMETROS TÉCNICOS



FLAT 6

Jmenovitý tepelný výkon \ Gesamtleistung \ Rendimiento térmico nominal:

5 kW

Účinnost \ Wirkungsgrad \ Efectividad:

84 %

Objemový proud spalin \ Abgasmassenstrom \ Corriente volumétrica de gases quemados:

4,3 g/s

Teplota spalin \ Abgastemperatur \ Temperatura de gases quemados:

206 °C

Min. tah při jmen. tepelném výkonu \ Notwendiger Förderdruck \ Tiro mínimo de chimenea al rendimiento térmico nominal:

12 Pa

Palivo \ Brennstoff \ Combustible:

dřevo (buk) \ scheitholz  
(buche) \ madera (de haya)

Množství paliva za hodinu \ Stündlicher Abbrand \ Cantidad de combustible por hora:

1,53 kg/h

Emise CO ve spalinách (ve vztahu k 13% O<sub>2</sub>) \ CO Emission in den Verbrennungsprodukten ( auf 13% O<sub>2</sub>) \ Emisión de CO en gases quemados (en relación a un 13% de O<sub>2</sub>):

0,0946 %

Prach ve spalinách (při 13% O<sub>2</sub>) \ Staub im Rauchgas \ Polvo en gases quemados (a un 13% de O<sub>2</sub>):

17 mg/Nm<sup>3</sup>

Průměr kouřovodu \ Abgasstutzen \ Diámetro de humero:

150 mm

Hmotnost \ Gewicht \ Peso:

116 kg

Délka polena \ Länge des Scheits \ Longitud de leña:

40 cm

Rozměr skla \ Scheibenmass \ Dimensiones del cristal:

570 x 468 mm

Rozměr topeniště \ Größe Feuerraum \ Dimensiones del hogar:

446 x 222 mm



FLAT 6 CL/CP



FLAT V 6



FLAT V6 CP/CL



FLAT 7



FLAT 7 CP/CL

# TECHNICKÉ ÚDAJE

## TECHNISCHE DATEN \ PARÁMETROS TÉCNICOS



FLAT V 7

Jmenovitý tepelný výkon \ Gesamtleistung \ Rendimiento térmico nominal:

7 kW

Účinnost \ Wirkungsgrad \ Efectividad:

82,2 %

Objemový proud spalin \ Abgasmassenstrom \ Corriente volumétrica de gases quemados:

6,5 g/s

Teplota spalin \ Abgastemperatur \ Temperatura de gases quemados:

232 °C

Min. tah při jmen. tepelném výkonu \ Notwendiger Förderdruck \ Tiro mínimo de chimenea al rendimiento térmico nominal:

12 Pa

Palivo \ Brennstoff \ Combustible:

dřevo (buk) \ scheitholz  
(buche) \ madera (de haya)

Množství paliva za hodinu \ Stündlicher Abbrand \ Cantidad de combustible por hora:

2,45 kg/h

Emise CO ve spalinách (ve vztahu k 13% O<sub>2</sub>) \ CO Emission in den Verbrennungsprodukten ( auf 13% O<sub>2</sub>) \ Emisión de CO en gases quemados (en relación a un 13% de O<sub>2</sub>):

0,0811 %

Prach ve spalinách (při 13% O<sub>2</sub>) \ Staub im Rauchgas \ Polvo en gases quemados (a un 13% de O<sub>2</sub>):

18 mg/Nm<sup>3</sup>

Průměr kouřovodu \ Abgasstutzen \ Diámetro de humero:

150 mm

Hmotnost \ Gewicht \ Peso:

183 kg

Délka polena \ Länge des Scheits \ Longitud de leña:

45 cm

Rozměr skla \ Scheibenmass \ Dimensiones del cristal:

670 x 468 mm

Rozměr topeniště \ Größe Feuerraum \ Dimensiones del hogar:

532 x 222 mm





FLAT V 7 CL/CP



FLAT 8



FLAT 8 CP/CL



FLAT V 8



FLAT V 8 CP/CL

7 kW

8 kW

8 kW

8 kW

8 kW

82,2 %

85 %

85 %

85 %

85 %

6,5 g/s

6 g/s

6 g/s

6 g/s

6 g/s

232 °C

212 °C

212 °C

212 °C

212 °C

12 Pa

12 Pa

12 Pa

12 Pa

12 Pa

dřevo (buk) \ scheitholz  
(buche) \ madera (de haya)

dřevo (buk) \ scheitholz  
(buche) \ madera (de haya)

dřevo (buk) \ scheitholz  
(buche) \ madera (de haya)

dřevo (buk) \ scheitholz  
(buche) \ madera (de haya)

dřevo (buk) \ scheitholz  
(buche) \ madera (de haya)

2,45 kg/h

2,54 kg/h

2,54 kg/h

2,54 kg/h

2,54 kg/h

0,0811 %

0,0932 %

0,0932 %

0,0932 %

0,0932 %

18 mg/Nm<sup>3</sup>

16 mg/Nm<sup>3</sup>

16 mg/Nm<sup>3</sup>

16 mg/Nm<sup>3</sup>

16 mg/Nm<sup>3</sup>

150 mm

180 mm

180 mm

180 mm

180 mm

175 kg

137 kg

135 kg

199 kg

182 kg

40 cm

55 cm

45 cm

55 cm

45 cm

600 \ 340 x 468 mm

750 x 470 mm

650 \ 330 x 468 mm

750 x 470 mm

650 \ 330 x 468 mm

471 x 222 mm

614 x 222 mm

520 x 222 mm

614 x 222 mm

520 x 222 mm

# TECHNICKÉ ÚDAJE

## TECHNISCHE DATEN \ PARÁMETROS TÉCNICOS



FLAT 7 TWIN

Jmenovitý tepelný výkon \ Gesamtleistung \ Rendimiento térmico nominal:

7 kW

Účinnost \ Wirkungsgrad \ Efectividad:

82,2 %

Objemový proud spalin \ Abgasmassenstrom \ Corriente volumétrica de gases quemados:

6,5 g/s

Teplota spalin \ Abgastemperatur \ Temperatura de gases quemados:

232 °C

Min. tah při jmen. tepelném výkonu \ Notwendiger Förderdruck \ Tiro mínimo de chimenea al rendimiento térmico nominal:

12 Pa

Palivo \ Brennstoff \ Combustible:

dřevo (buk) \ scheitholz  
(buche) \ madera (de haya)

Množství paliva za hodinu \ Stündlicher Abbrand \ Cantidad de combustible por hora:

2,45 kg/h

Emise CO ve spalinách (ve vztahu k 13% O<sub>2</sub>) \ CO Emission in den Verbrennungsprodukten ( auf 13% O<sub>2</sub>) \ Emisión de CO en gases quemados (en relación a un 13% de O<sub>2</sub>):

0,0811 %

Prach ve spalinách (při 13% O<sub>2</sub>) \ Staub im Rauchgas \ Polvo en gases quemados (a un 13% de O<sub>2</sub>):

18 mg/Nm<sup>3</sup>

Průměr kouřovodu \ Abgasstutzen \ Diámetro de humero:

150 mm

Hmotnost \ Gewicht \ Peso:

118 kg

Délka polena \ Länge des Scheits \ Longitud de leña:

45 cm

Rozměr skla \ Scheibenmass \ Dimensiones del cristal:

670 x 468 mm

Rozměr topeniště \ Größe Feuerraum \ Dimensiones del hogar:

532 x 222 mm



FLAT 7 N TWIN



FLAT V 7 TWIN



FLAT VV 7 TWIN



FLAT V 7 N TWIN

7 kW

82,2 %

6,5 g/s

232 °C

12 Pa

dřevo (buk) \ scheitholz  
(buche) \ madera (de haya)

2,45 kg/h

0,0811 %

18 mg/Nm<sup>3</sup>

150 mm

125 kg

45 cm

670 x 468 mm

532 x 222 mm

7 kW

82,2 %

6,5 g/s

232 °C

12 Pa

dřevo (buk) \ scheitholz  
(buche) \ madera (de haya)

2,45 kg/h

0,0811 %

18 mg/Nm<sup>3</sup>

150 mm

171 kg

45 cm

670 x 468 mm

532 x 222 mm

7 kW

82,2 %

6,5 g/s

232 °C

12 Pa

dřevo (buk) \ scheitholz  
(buche) \ madera (de haya)

2,45 kg/h

0,0811 %

18 mg/Nm<sup>3</sup>

150 mm

224 kg

45 cm

670 x 468 mm

532 x 222 mm

7 kW

82,2 %

6,5 g/s

232 °C

12 Pa

dřevo (buk) \ scheitholz  
(buche) \ madera (de haya)

2,45 kg/h

0,0811 %

18 mg/Nm<sup>3</sup>

150 mm

177 kg

45 cm

670 x 468 mm

532 x 222 mm

Uvedené údaje jsou informativní, výrobce si vyhrazuje právo na změnu.

Diese Angaben sind informativ. Der hersteller behält sich das Recht für Änderung.

Los datos mencionados son informativos, el fabricante se reserva el derecho de modificaciones.

[www.befhome.com](http://www.befhome.com)

Bef Home, s. r. o.  
Kotvrdovice 277  
679 07, Kotvrdovice  
IČ: 25524682  
DIČ: CZ25524682  
tel.: +420 516 428 240  
fax: +420 516 428 244  
email: [info@bef.cz](mailto:info@bef.cz)

08121400